

Vitara.



Am 23. Februar 2024 ist die neue Pkw-Energieverbrauchskennzeichnungs-Verordnung (kurz: Pkw-EnVKV) in Kraft getreten. Sie regelt alle relevanten Informationen, die rund um den Energieverbrauch kommuniziert werden sollen. Insofern ist es kein Zufall, dass wir hier im Katalog direkt mit diesen Angaben starten.

Alle in diesem Katalog abgebildeten Modelle basieren auf dem Suzuki Vitara 1.4 BOOSTERJET HYBRID Comfort+. Die in diesem Katalog enthaltenen Abbildungen können teilweise kostenpflichtige Sonder- und/oder Zubehörausstattung zeigen. Die konkrete Ausstattung des Fahrzeugs ist beim Suzuki Partner unter Bezugnahme auf die jeweils aktuelle Preisliste zu erfragen.



Mehr Stil, egal wo.

Boulevards oder Bergstraßen, raus in die Natur oder rein in den Großstadtdschungel? Jedes Ziel steht Ihnen offen. Und mit dem Vitara wird der Weg dorthin gleich ein Stück aufregender und eleganter. Sein Design hat die Kraft, zu faszinieren. Fortbewegung kann mehr sein, als von A nach B zu kommen. Einfach mehr Spaß pro Kilometer. Begeisterung für eine Form, die der Langeweile keine Chance lässt und viel Raum für stilsichere Akzente bietet. Seien es nun die optionale Lackierung in „Sphere Blue Pearl Metallic“ oder der stylische Look der 17“-Alufelgen. Schön, dass Sie die Wahl haben.

Antrieb und Ausstattungslinie

Modell	Club	Comfort	Comfort+
Vitara 1.4 BOOSTERJET HYBRID	■	■	■
Vitara 1.4 BOOSTERJET HYBRID ALLGRIP	—	■	■
Vitara 1.4 BOOSTERJET HYBRID AT	—	■	■
Vitara 1.4 BOOSTERJET HYBRID ALLGRIP AT	—	■	■

Verbrauchswerte

Modell	Energieverbrauch (kombiniert)	CO ₂ -Emission (kombiniert)	CO ₂ -Klasse
Vitara 1.4 BOOSTERJET HYBRID	5,3 l/100 km	119 ¹ /120 ³ g/km	D
Vitara 1.4 BOOSTERJET HYBRID ALLGRIP	5,4 l/100 km	129 ² /128 ³ g/km	D
Vitara 1.4 BOOSTERJET HYBRID AT	5,7 l/100 km	129 ² /130 ³ g/km	D
Vitara 1.4 BOOSTERJET HYBRID ALLGRIP AT	5,8 ² /5,9 ³ l/100 km	137 ² /138 ³ g/km	E

¹Gilt für Ausstattungslinie Club. ²Gilt für Ausstattungslinie Comfort. ³Gilt für Ausstattungslinie Comfort+.



Folgen Sie Ihrer Neugier – und dem Vitara.

Wenn Sie in dieser Broschüre einem QR-Code begegnen, können Sie ihn mit Ihrem Smartphone oder Tablet einscannen – und den Vitara ausführlich auf unserer Website erleben.



Lassen Sie das Alltägliche hinter sich. Jeden Tag.

Dem Alltag einfach davonfahren. Worauf warten Sie? Hier ist ein perfektes „Fluchtfahrzeug“. Anders als die anderen: geräumig genug, um alles, was man um sich haben will, auch bei sich zu haben. Kompakt genug (4,18 m Länge), um überall gut anzukommen – selbst wenn die Parkplätze eher klein oder die Wege zur Badebucht verschlungen sind. Und was immer Sie unternehmen, es hat Stil, von vorn bis hinten. Da ist der ausdrucksstarke Kühlergrill, der dem Vitara eine frische, sportive Note gibt, der kraftvolle Schwung in der Seitenlinie und – wenn Sie wollen – der optionale ALLGRIP SELECT Allradantrieb, der jedes Terrain souverän meistert. Mit dem Vitara können Sie vieles hinter sich lassen, zum Beispiel die Vorstellung, dass Alltag aus eintöniger Routine besteht.

ALLGRIP
SELECT



Sie wollen das Design von allen Seiten kennenlernen?
Hier gehts lang.



Sie wollen mehr über die Konnektivität erfahren? Hier gehts lang.

Ihre digitale Welt fährt mit.

Ihre Playlist, Ihre Nachrichten, die spannenden Podcasts, die wichtigen Kontakte – über die Kommunikationszentrale des Vitara können Sie Ihre digitale Welt abrufen. Im hochauflösenden 9"-Farb-Touchscreen laufen die Fäden zusammen: Navigationssystem, Bluetooth®-Freisprecheinrichtung¹, Rückfahrkamera (für den sicheren Blick nach hinten) und das Audio-System mit DAB+ und Smartphone-Anbindung² sind von hier aus so intuitiv zu bedienen, dass Sie nichts vom Geschehen auf der Straße ablenkt. Zusätzlich können Sie das Informationsangebot auch über das Multifunktions-Lederlenkrad³ steuern.

Mit der Suzuki Connect App können Sie außerdem von überall auf Ihren Vitara zugreifen. Sie bietet via Smartphone jede Menge Service- und Komfort-Features. Und das 3 Jahre lang ohne Zusatzkosten!

*Die Nutzung der Suzuki Connect App ist für die ersten 3 Jahre ab Garantiestart des Fahrzeugs kostenfrei. Danach wird die App kostenpflichtig, sofern der Nutzer einer weiteren Nutzung ausdrücklich zustimmt.



¹Bluetooth® ist eine eingetragene Marke der Bluetooth SIG, Inc. ²Bitte beachten Sie, dass nicht alle Smartphones/Tablets mit Apple CarPlay (Apple CarPlay ist eine eingetragene Marke von Apple Inc.) oder Android Auto (Android Auto ist eine eingetragene Marke von Google Inc.) kompatibel sind. Bitte prüfen Sie, ob Ihr Endgerät mit Apple CarPlay oder Android Auto kompatibel ist. Die Nutzung von Apple CarPlay-Apps oder Android Auto-Apps erfolgt ausschließlich über Ihr Mobiltelefon. Bitte beachten Sie Ihre vertraglichen Bedingungen in Bezug auf die Daten- und Internetverbindung. ³Leder ab Ausstattungslinie Comfort.

Das Leben ist eine Reise, Zieleingabe genügt.

Manchmal ist der Weg das Ziel – gerade am Steuer des Vitara. Manchmal geht es aber auch wirklich ums Ankommen. Der Vitara unterstützt Sie dabei. Sein Navigationssystem leitet Sie zielsicher an Ihren Bestimmungsort. Oder Sie nutzen den Vorteil der Smartphone-Anbindung. Ob Apple CarPlay¹ oder Android Auto¹, Sie können Inhalte Ihres Smartphones und dessen Kartenmaterial über den 9"-Farb-Touchscreen in HD-Auflösung abrufen. So entsteht eine neue Leichtigkeit des Unterwegsseins. Und was das Auf-und-davon-Fahren noch schöner macht: das großzügige Panorama-Glasschiebedach, mit dem Sie Licht, Luft und Sonnenschein ganz individuell dosieren können.

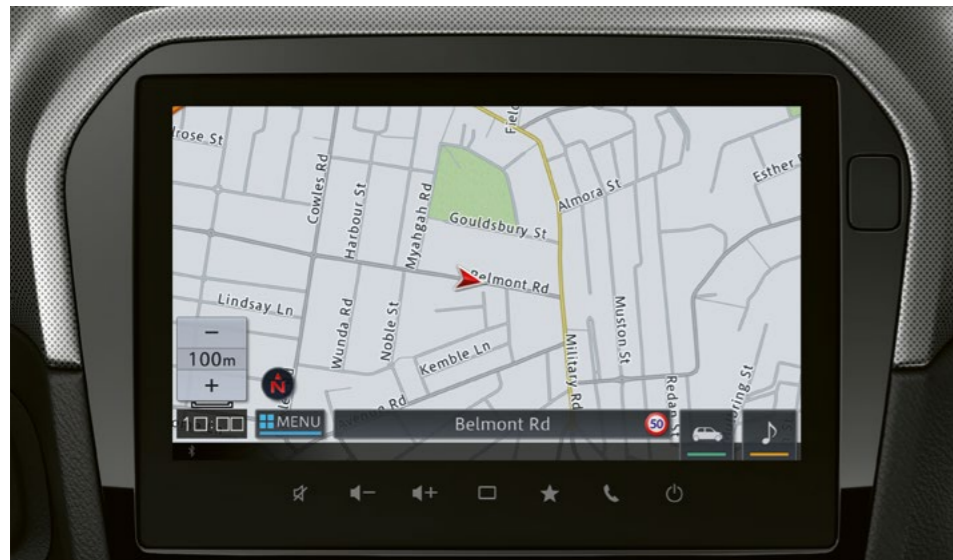

¹Bitte beachten Sie, dass nicht alle Smartphones/Tablets mit Apple CarPlay (Apple CarPlay ist eine eingetragene Marke von Apple Inc.) oder Android Auto (Android Auto ist eine eingetragene Marke von Google Inc.) kompatibel sind. Bitte prüfen Sie, ob Ihr Endgerät mit Apple CarPlay oder Android Auto kompatibel ist. Die Nutzung von Apple CarPlay-Apps oder Android Auto-Apps erfolgt ausschließlich über Ihr Mobiltelefon. Bitte beachten Sie Ihre vertraglichen Bedingungen in Bezug auf die Daten- und Internetverbindung.

Vernetzter denn je: der Vitara.

Habe ich abgeschlossen? Wie viel Reichweite steckt im Tank? Wann ist der nächste Servicetermin? Suzuki Connect liefert die Antworten direkt aufs Smartphone. Einfach die App aktivieren und die ersten **3 Jahre nach Garantiestart des Fahrzeugs kostenlos nutzen!**

Genießen Sie den digitalen Komfort – und viele Angebote:

- 1. Status-Updates**
- 2. Fahrzeugortung**
- 3. Fahrtenübersicht**
- 4. Geofencing und Sperrzeitalarm**
- 5. Sicherheitsmitteilungen**
- 6. Warnleuchtenmeldungen**
- 7. Wartungs- und Serviceinfos**

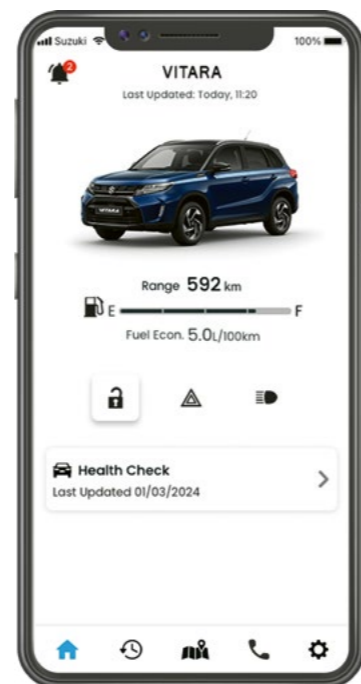

Und so gehts:

1. App downloaden
2. Einladungscode beim Händler besorgen
3. Konto in App und am Fahrzeug aktivieren



iOS



Android

SUZUKI connect



Sie wollen mehr über
Suzuki Connect erfahren?
Hier gehts lang.



Mehr Hybrid, mehr Effizienz.



Der 1.4-Liter-BOOSTERJET-Motor mit 81 kW (110 PS) und stämmigen 235 Nm Drehmoment zeigt gerade im Zusammenspiel mit dem 48V Mild-Hybrid System sein herausragendes Talent: Kraft und Sparsamkeit verbinden sich harmonisch zu einem ganz besonderen Fahr- und Sparerlebnis. Wozu auch das perfekt abgestimmte 6-Gang-Schaltgetriebe seinen Beitrag leistet – optional steht außerdem eine komfortable 6-Stufen-Automatik zur Verfügung.

Egal, ob Sie sich für Schaltgetriebe oder Automatik entscheiden: Beide Getriebearten sind optional mit dem ALLGRIP SELECT Allradantrieb kombinierbar.

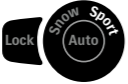

Ein Griff, mehr Grip: ALLGRIP SELECT

In den vergangenen Jahrzehnten hat Suzuki seine Allradtechnologie stetig weiterentwickelt. Je nachdem, wo Sie gerade unterwegs sind, bietet Ihnen der ALLGRIP SELECT Allradantrieb¹ 4 verschiedene Fahreinstellungen. Auf Wunsch erfolgt die Grip-Optimierung auch automatisch. Sie haben die Wahl:

- 
Auto Modus
 Wenn Sie im Alltag kraftstoffeffizient unterwegs sein wollen.
- 
Sport Modus
 Wenn trockene Straßen eine sportliche Fahrweise zulassen.
- 
Snow Modus
 Wenn Schnee oder Glätte die Straße rutschig machen.
- 
Lock Modus
 Wenn Sie abseits der Straßen unterwegs sind.

ALLGRIP
SELECT



Sie wollen alles über die Hybrid-
und ALLGRIP-Technologie wissen?
Hier gehts lang.

¹Gilt nicht für Ausstattungslinie Club. Gegen Aufpreis.



Vitara 1.4 BOOSTERJET HYBRID Club Verbrauchswerte: kombinierter Energieverbrauch 5,3 l/100 km; kombinierter Wert der CO₂-Emission: 119 g/km; CO₂-Klasse: D
Vitara 1.4 BOOSTERJET HYBRID Comfort Verbrauchswerte: kombinierter Energieverbrauch 5,3 l/100 km; kombinierter Wert der CO₂-Emission: 119 g/km; CO₂-Klasse: D
Vitara 1.4 BOOSTERJET HYBRID Comfort+ Verbrauchswerte: kombinierter Energieverbrauch 5,3 l/100 km; kombinierter Wert der CO₂-Emission: 120 g/km; CO₂-Klasse: D
Vitara 1.4 BOOSTERJET HYBRID ALLGRIP Comfort Verbrauchswerte: kombinierter Energieverbrauch 5,4 l/100 km; kombinierter Wert der CO₂-Emission: 129 g/km; CO₂-Klasse: D
Vitara 1.4 BOOSTERJET HYBRID ALLGRIP Comfort+ Verbrauchswerte: kombinierter Energieverbrauch 5,4 l/100 km; kombinierter Wert der CO₂-Emission: 128 g/km; CO₂-Klasse: D
Vitara 1.4 BOOSTERJET HYBRID AT Comfort Verbrauchswerte: kombinierter Energieverbrauch 5,7 l/100 km; kombinierter Wert der CO₂-Emission: 129 g/km; CO₂-Klasse: C
Vitara 1.4 BOOSTERJET HYBRID AT Comfort+ Verbrauchswerte: kombinierter Energieverbrauch 5,7 l/100 km; kombinierter Wert der CO₂-Emission: 130 g/km; CO₂-Klasse: C
Vitara 1.4 BOOSTERJET HYBRID ALLGRIP AT Comfort Verbrauchswerte: kombinierter Energieverbrauch 5,8 l/100 km; kombinierter Wert der CO₂-Emission: 137 g/km; CO₂-Klasse: E
Vitara 1.4 BOOSTERJET HYBRID ALLGRIP AT Comfort+ Verbrauchswerte: kombinierter Energieverbrauch 5,9 l/100 km; kombinierter Wert der CO₂-Emission: 138 g/km; CO₂-Klasse: E

Solche Copiloten wünscht man sich.



Dual-Sensor gestützte aktive Bremsunterstützung (DSBS)¹

Die Dual-Sensor gestützte aktive Bremsunterstützung (DSBS)¹ mit Frontalaufprall- und Querverkehrserkennung warnt optisch und akustisch, wenn ein Zusammenprall droht. Bei sehr hohem Kollisionsrisiko bremst das Fahrzeug automatisch. Es berücksichtigt mehrere Risiken: Auffahr- und Frontalzusammenstöße, ausgelöst durch Fahrzeuge oder Motorräder. Der Diagonal- und Seitenverkehr wird ebenso im Blick behalten wie die Fahrbahn überquerende Fahrradfahrer und Fußgänger. Und das selbst bei Nacht.



Adaptiver Tempomat (ACC)

Das System berücksichtigt nicht nur die eingestellte Geschwindigkeit und einen ausreichenden Abstand zum vorausfahrenden Fahrzeug, es übernimmt auch die von der Verkehrszeichenerkennung registrierten Geschwindigkeitsbegrenzungen. Schon ab einer Geschwindigkeit von 30 km/h können Sie das System aktivieren.



Müdigkeitserkennung²

Sicher ankommen – auch nach einem langen Tag: dank der Müdigkeitserkennung². Eine in der Instrumententafel integrierte Kamera beobachtet die Augenbewegungen und das Gesicht des Fahrers. Erkennt das System, dass der Fahrer schläfrig ist, einschläft oder den Blick von der Straße abwendet, ertönt ein Warnton und auf dem Informationsdisplay erscheint eine Warnmeldung.



Verkehrszeichenerkennung³

Die Sensorik erkennt eine Vielzahl von Verkehrszeichen. Bei Überschreitung der Geschwindigkeit erfolgt eine optische und akustische Warnung.



eCall (automatischer Notruf)

Sollte es die Situation erfordern, wird ein Notruf abgegeben. Das kann bei einer schweren Kollision der Fall sein. Daraufhin kann das Fahrzeug geortet und Erste Hilfe aktiviert werden. Sie können den Notruf auch selbst auslösen.



Sie wollen die Sicherheit im Detail checken?
Hier gehts lang.

¹Bitte beachten Sie, dass die volle Funktionsfähigkeit des Dual-Sensor gestützten aktiven Bremssystems nicht immer gewährleistet werden kann. Das System kann Auffahrunfälle verhindern bzw. die Stärke des Aufpralls erheblich minimieren, abhängig von den erkannten Gegenständen, Wetter- und Straßenverhältnissen. Der Fahrer muss deshalb stets aufmerksam sein und selbst eingreifen. ²Bitte beachten Sie, dass die volle Funktionsfähigkeit des Spurhaltewarnsystems und der Müdigkeitserkennung nicht immer gewährleistet werden kann. Der Fahrer ist für die ordnungsgemäße und sichere Führung des Fahrzeugs im Straßenverkehr verantwortlich. ³Erkennung von Geschwindigkeitsbegrenzungen, Überholverboten und ihre Aufhebung. Zusatzhinweisschilder (z.B. bei Nässe) werden inhaltlich nicht erkannt. Es wird lediglich das Vorhandensein eines Zusatzschildes symbolisch angezeigt. Die Anzeige erfolgt im Multifunktionsdisplay. Die Funktion ist bei schlechter Verkehrsschildqualität, schlechten Sicht- und Witterungsverhältnissen eingeschränkt.

Was geht? Fast alles.



Club

Mit umfassendem Sicherheitspaket ab Basisversion.

Highlights

- Klimaautomatik mit Pollenfilter
- LED-Scheinwerfer
- 9"-Touchscreen mit HD-Auflösung
- Audio-System mit DAB+, Smartphone-Anbindung, inkl. Navi, Bluetooth®-Freisprecheinrichtung und Lenkradbedienung¹
- Keyless Start
- Rückfahrkamera
- 17"-Alufelgen (Bereifung 215/55 R17)
- Suzuki Connect²

Comfort

Noch eine Spur schicker und komfortabler.

Highlights (zusätzlich zu Club)

- Sitzheizung vorn
- Elektrische Fensterheber hinten
- Automatisch abblendender Innenspiegel
- Lederlenkrad
- Privacy Glass
- Toter Winkel-Warnsystem
- Ausparkassistent
- Optional: Zweifarben-Lackierung

Comfort+

Die Ausstattung, die nichts zu wünschen übriglässt.

Highlights (zusätzlich zu Comfort)

- Außenspiegel elektrisch verstell- und anklappbar, mit integrierten Seitenblinkern
- 17"-Alufelgen, poliert (Bereifung 215/55 R17)
- Elektrisches Panorama-Glasschiebedach mit Sonnenblende
- 6 Lautsprecher
- Polsterung SUZUKI-TEX Mikrofaserstoff
- Einparkhilfe vorn

Sitze/Polsterung



Club/Comfort:
Polsterung schwarz.

Comfort+:
Polsterung Mikrofaserstoff.



Sie wollen die Ausstattungsdetails im Einzelnen sehen? Hier gehts lang.

Die vollständigen Ausstattungsdetails entnehmen Sie bitte der beiliegenden Preisliste.



Sphere Blue Pearl Metallic/
Cosmic Black Pearl Metallic^{1, 2}



Bright Red/
Cosmic Black Pearl Metallic¹



Solar Yellow Pearl Metallic/
Cosmic Black Pearl Metallic^{1, 2}



Savannah Ivory Metallic/
Cosmic Black Pearl Metallic^{1, 2}



Ice Grayish Blue Metallic/
Cosmic Black Pearl Metallic^{1, 2}



Titan Dark Gray Pearl Metallic²



Cosmic Black Pearl Metallic²



Silky Silver Metallic²



Cool White Pearl Metallic²



White



Sie wollen am Konfigurator genau Ihren Vitara zusammenstellen? Hier gehts lang.

¹Bluetooth® ist eine eingetragene Marke der Bluetooth SIG, Inc. Bitte beachten Sie, dass nicht alle Smartphones/Tablets mit Apple CarPlay (Apple CarPlay ist eine eingetragene Marke von Apple Inc.) oder Android Auto (Android Auto ist eine eingetragene Marke von Google Inc.) kompatibel sind. Bitte prüfen Sie, ob Ihr Endgerät mit Apple CarPlay oder Android Auto kompatibel ist. Die Nutzung von Apple CarPlay-Apps oder Android Auto-Apps erfolgt ausschließlich über Ihr Mobiltelefon. Bitte beachten Sie Ihre vertraglichen Bedingungen in Bezug auf die Daten- und Internetverbindung. ²Die Nutzung der Suzuki Connect App ist in den ersten 36 Monaten ab Garantiestart kostenlos. Danach wird die App kostenpflichtig, sofern der Nutzer einer weiteren Nutzung ausdrücklich zustimmt. Die Nutzung von Suzuki Connect erfordert das Anlegen eines Benutzerkontos. Weitere Informationen erhalten Sie unter <https://auto.suzuki.de/service/suzuki-connect>.

¹Gilt nur für Ausstattungslinien Comfort und Comfort+ gegen Aufpreis. ²Metallic-Lackierung nur gegen Aufpreis. Die abgebildeten Farben können aus drucktechnischen Gründen nur Anhaltspunkte für die Lackierung sein.

Unverwechselbar wie Sie.

Suzuki Automobile sind auf die Bedürfnisse der Menschen von heute zugeschnitten, bieten Effizienz, Komfort und jede Menge Fahrspaß. Aber wir wissen auch: Jeder Mensch ist einzigartig. Daher geben wir Ihnen die Möglichkeit, aus jedem Fahrzeug Ihr Fahrzeug zu machen – mit Produkten, die wir für Ihre individuellen Bedürfnisse entwickelt haben. Das Zubehörprogramm finden Sie in unserem separaten Katalog – digital auf unserer Website oder vor Ort bei Ihrem Suzuki Partner.



Sie wollen die ganze Zubehörwelt des Vitara entdecken?
Hier gehts lang.

Jetzt einfach verabreden.

Die nächsten Schritte zu Ihrem Vitara sind einfach: Finden Sie den Suzuki Partner in Ihrer Nähe, vereinbaren Sie eine Probefahrt, konfigurieren Sie Ihr Wunschfahrzeug auf der Suzuki Website. Für Fragen zu Finanzierung, Service und Garantie ist Ihr Suzuki Partner natürlich auch der richtige Ansprechpartner. Herzlich willkommen.



3 Jahre Neuwagen-Garantie

Für alle Suzuki Neuwagen ab Erstzulassung bis zu einer Laufleistung von 100.000 km.



Neuwagen-Anschlussgarantie/-versicherung

Für wahlweise 2 oder 3 weitere Jahre mit umfangreicher Garantie/Versicherung bis zu einer Laufleistung von 150.000 km.



Mobilitätsservice

Ob Panne oder Unfall: In jedem Fall ist 3 Jahre lang ab Erstzulassung der europaweite Suzuki Mobilitätsservice für Sie da.



Treuebonus

Wenn Sie Ihren Suzuki regelmäßig bei einem Suzuki Partner warten lassen, erhalten Sie den Mobilitätsservice für jeweils ein weiteres Jahr bis zu einem Fahrzeugalter von 15 Jahren.

101125-001, Stand: Dezember 2025

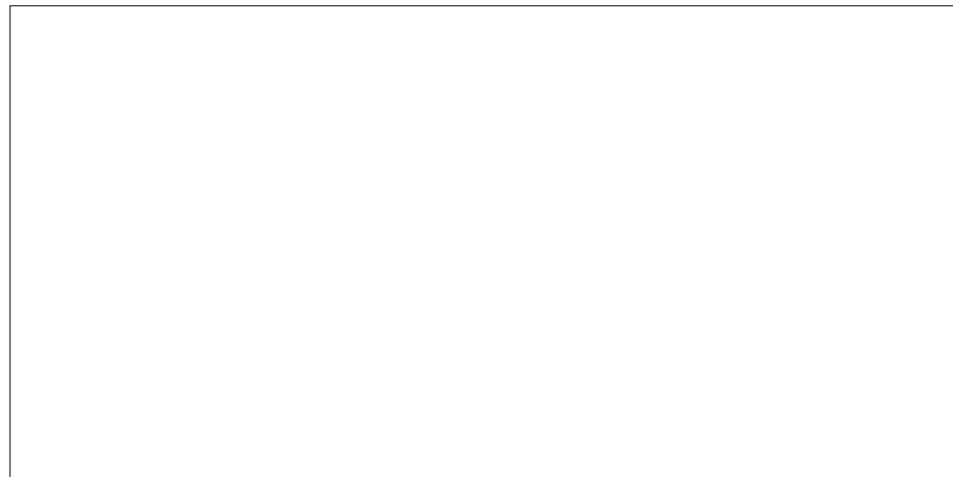

Einfach QR-Code scannen und Probefahrt reservieren.



Einfach QR-Code scannen und Angebot sichern.



Einfach QR-Code scannen und Händler finden.



SUZUKI DEUTSCHLAND GMBH
Suzuki-Allee 7
64625 Bensheim

www.suzuki.de



Übersicht der Bereifung ab Werk

Im Folgenden finden Sie Informationen über die ab Werk montierte Serienbereifung gemäß EU-Verordnung VO (EU) 2020/740.

Vitara Club/Comfort/Comfort+

Reifengr.: 215/55 R17 94V, Reifenbez.: Continental EcoContact 6

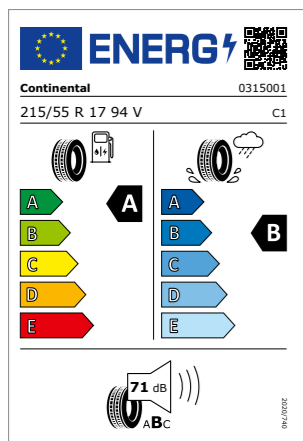

Für mehr Informationen scannen Sie den QR-Code.

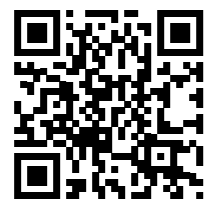

Vitara 1.4 BOOSTERJET HYBRID Club Verbrauchswerte: kombinierter Energieverbrauch 5,3 l/100 km; kombinierter Wert der CO₂-Emission: 119 g/km; CO₂-Klasse: D
 Vitara 1.4 BOOSTERJET HYBRID Comfort Verbrauchswerte: kombinierter Energieverbrauch 5,3 l/100 km; kombinierter Wert der CO₂-Emission: 119 g/km; CO₂-Klasse: D
 Vitara 1.4 BOOSTERJET HYBRID Comfort+ Verbrauchswerte: kombinierter Energieverbrauch 5,3 l/100 km; kombinierter Wert der CO₂-Emission: 120 g/km; CO₂-Klasse: D
 Vitara 1.4 BOOSTERJET HYBRID ALLGRIP Comfort Verbrauchswerte: kombinierter Energieverbrauch 5,4 l/100 km; kombinierter Wert der CO₂-Emission: 129 g/km; CO₂-Klasse: D
 Vitara 1.4 BOOSTERJET HYBRID ALLGRIP Comfort+ Verbrauchswerte: kombinierter Energieverbrauch 5,4 l/100 km; kombinierter Wert der CO₂-Emission: 128 g/km; CO₂-Klasse: D
 Vitara 1.4 BOOSTERJET HYBRID AT Comfort Verbrauchswerte: kombinierter Energieverbrauch 5,7 l/100 km; kombinierter Wert der CO₂-Emission: 129 g/km; CO₂-Klasse: C
 Vitara 1.4 BOOSTERJET HYBRID AT Comfort+ Verbrauchswerte: kombinierter Energieverbrauch 5,7 l/100 km; kombinierter Wert der CO₂-Emission: 130 g/km; CO₂-Klasse: C
 Vitara 1.4 BOOSTERJET HYBRID ALLGRIP AT Comfort Verbrauchswerte: kombinierter Energieverbrauch 5,8 l/100 km; kombinierter Wert der CO₂-Emission: 137 g/km; CO₂-Klasse: E
 Vitara 1.4 BOOSTERJET HYBRID ALLGRIP AT Comfort+ Verbrauchswerte: kombinierter Energieverbrauch 5,9 l/100 km; kombinierter Wert der CO₂-Emission: 138 g/km; CO₂-Klasse: E



Stil trifft Kraft trifft Sie.

Jetzt günstig einsteigen.

Ob Boulevard oder Bergstraße – der Vitara macht jedes Stück Kilometer aufregender, eleganter und sparsamer. Mit kraftvollen Fahreigenschaften, ausdrucksstarkem Design und effizienter Hybrid-Technologie auf gerade einmal 4,18 m Länge. So vielseitig und kompakt sind sonst nur noch unsere Angebote.



Einfach QR-Code mit Ihrem Tablet oder Smartphone scannen und entdecken, ab wie viel Euro Sie und der Vitara zusammenfinden.

Vitara.



Preisliste



Vitara

Technische Daten

1.4 BOOSTERJET HYBRID

1.4 BOOSTERJET HYBRID AT

Motor

Bauart	Wassergekühlter 4-Zylinder-Reihen-Ottomotor mit Abgasturbolader, Direkteinspritzung, DOHC 16V mit variabler Ventilsteuerung (VVT) einlassseitig	Wassergekühlter 4-Zylinder-Reihen-Ottomotor mit Abgasturbolader, Direkteinspritzung, DOHC 16V mit variabler Ventilsteuerung (VVT) einlassseitig
Hubraum	1.373 ccm	1.373 ccm
Max. Leistung	81 kW (110 PS) bei 4.400 U/min	81 kW (110 PS) bei 4.400 U/min
Bohrung x Hub	73,0 mm x 82,0 mm	73,0 mm x 82,0 mm
Verdichtungsverhältnis	10,9:1	10,9:1
Max. Drehmoment	235 Nm bei 2.000–2.500 U/min	235 Nm bei 2.000–2.500 U/min
Höchstgeschwindigkeit	180 km/h	180 km/h
Abgasnorm	Euro 6e-bis	Euro 6e-bis
Energieverbrauch (kombiniert)	5,3 l/100 km	5,7 l/100 km
CO₂-Emissionen (kombiniert)	119 ² – ³ /120 ⁴ g/km	129 ³ /130 ⁴ g/km
CO₂-Klasse	D	D
Kraftstoffart	Super bleifrei (ROZ 95)	Super bleifrei (ROZ 95)
Tankinhalt	47 l	47 l

Gewichte

Zul. Gesamtgewicht	1.650 kg	1.680 kg
Leergewicht¹	1.255 kg	1.280 kg
Zul. Achslast	vorn 1.040 kg, hinten 920 kg	vorn 1.040 kg, hinten 920 kg
Max. Anhängelast	bis 12 % Steigung: gebremst 1.200 kg, ungebremst 600 kg	bis 12 % Steigung: gebremst 1.200 kg, ungebremst 600 kg
Stützlast	75 kg	75 kg

Kraftübertragung

Antrieb	Vorderradantrieb	Vorderradantrieb
Getriebe	6-Gang-Schaltgetriebe	6-Stufen-Automatikgetriebe

Karosserie

Sitzplätze	5	5
Türen	5	5
Länge	4.185 mm	4.185 mm
Breite	1.775 mm	1.775 mm
Höhe	1.595 mm	1.595 mm
Radstand	2.500 mm	2.500 mm
Spurweite	Achse vorn 1.535 mm, Achse hinten 1.505 mm	Achse vorn 1.535 mm, Achse hinten 1.505 mm
Kofferraumvolumen	max. 1.120 l ⁵ , umgeklappte Lehne (VDA) 710 l, gerade Lehne (VDA) 375 l	max. 1.120 l ⁵ , umgeklappte Lehne (VDA) 710 l, gerade Lehne (VDA) 375 l

Fahrwerk

Lenkung	Zahnstangenlenkung, servounterstützt	Zahnstangenlenkung, servounterstützt
Radaufhängung	vorn Einzelradaufhängung mit Dreiecksquerlenkern und McPherson-Federbeinen, hinten Verbundlenkerachse mit Schraubenfedern	vorn Einzelradaufhängung mit Dreiecksquerlenkern und McPherson-Federbeinen, hinten Verbundlenkerachse mit Schraubenfedern
Bremsen	vorn innenbelüftete Scheibenbremsen, hinten Scheibenbremsen	vorn innenbelüftete Scheibenbremsen, hinten Scheibenbremsen
Bereifung	215/55 R17 94 V	215/55 R17 94 V
Felge	6,5J x 17"	6,5J x 17"

Technische Daten

1.4 BOOSTERJET HYBRID ALLGRIP

1.4 BOOSTERJET HYBRID ALLGRIP AT

Motor

Bauart	Wassergekühlter 4-Zylinder-Reihen-Ottomotor mit Abgasturbolader, Direkteinspritzung, DOHC 16V mit variabler Ventilsteuerung (VVT) einlassseitig	Wassergekühlter 4-Zylinder-Reihen-Ottomotor mit Abgasturbolader, Direkteinspritzung, DOHC 16V mit variabler Ventilsteuerung (VVT) einlassseitig
Hubraum	1.373 ccm	1.373 ccm
Max. Leistung	81 kW (110 PS) bei 4.400 U/min	81 kW (110 PS) bei 4.400 U/min
Bohrung x Hub	73,0 mm x 82,0 mm	73,0 mm x 82,0 mm
Verdichtungsverhältnis	10,9:1	10,9:1
Max. Drehmoment	235 Nm bei 2.000–2.500 U/min	235 Nm bei 2.000–2.500 U/min
Höchstgeschwindigkeit	180 km/h	180 km/h
Abgasnorm	Euro 6e-bis	Euro 6e-bis
Energieverbrauch (kombiniert)	5,4 l/100 km	5,8 ³ /5,9 ⁴ l/100 km
CO₂-Emissionen (kombiniert)	129 ³ /128 ⁴ g/km	137 ³ /138 ⁴ g/km
CO₂-Klasse	D	E
Kraftstoffart	Super bleifrei (ROZ 95)	Super bleifrei (ROZ 95)
Tankinhalt	47 l	47 l

Gewichte

Zul. Gesamtgewicht	1.720 kg	1.750 kg
Leergewicht¹	1.325 kg	1.350 kg
Zul. Achslast	vorn 1.040 kg, hinten 920 kg	vorn 1.040 kg, hinten 920 kg
Max. Anhängelast	bis 12 % Steigung: gebremst 1.200 kg, ungebremst 600 kg	bis 12 % Steigung: gebremst 1.200 kg, ungebremst 600 kg
Stützlast	75 kg	75 kg

Kraftübertragung

Antrieb	Allradantrieb	Allradantrieb
Getriebe	6-Gang-Schaltgetriebe	6-Stufen-Automatikgetriebe

Karosserie

Sitzplätze	5	5
Türen	5	5
Länge	4.185 mm	4.185 mm
Breite	1.775 mm	1.775 mm
Höhe	1.595 mm	1.595 mm
Radstand	2.500 mm	2.500 mm
Spurweite	Achse vorn 1.535 mm, Achse hinten 1.505 mm	Achse vorn 1.535 mm, Achse hinten 1.505 mm
Kofferraumvolumen	max. 1.120 l ⁵ , umgeklappte Lehne (VDA) 710 l, gerade Lehne (VDA) 375 l	max. 1.120 l ⁵ , umgeklappte Lehne (VDA) 710 l, gerade Lehne (VDA) 375 l

Fahrwerk

Lenkung	Zahnstangenlenkung, servounterstützt	Zahnstangenlenkung, servounterstützt
Radaufhängung	vorn Einzelradaufhängung mit Dreiecksquerlenkern und McPherson-Federbeinen, hinten Verbundlenkerachse mit Schraubenfedern	vorn Einzelradaufhängung mit Dreiecksquerlenkern und McPherson-Federbeinen, hinten Verbundlenkerachse mit Schraubenfedern
Bremsen	vorn innenbelüftete Scheibenbremsen, hinten Scheibenbremsen	vorn innenbelüftete Scheibenbremsen, hinten Scheibenbremsen
Bereifung	215/55 R17 94 V	215/55 R17 94 V
Felge	6,5J x 17"	6,5J x 17"

¹Leergewicht (75 kg für Fahrer und voller Tank eingerechnet) gilt für Fahrzeuge mit serienmäßiger Ausstattung. Sonderausstattungen erhöhen diesen Wert und verringern die Zuladung entsprechend.

²Gilt für Ausstattungslinie Club. ³Gilt für Ausstattungslinie Comfort. ⁴Gilt für Ausstattungslinie Comfort+. ⁵Herstellereingabe.

Vitara

Ausstattungslinien

	Club	Comfort	Comfort+
Innenausstattung			
Klimaautomatik mit Pollenfilter	■	■	■
Fensterheber vorn elektrisch	■	—	—
Fensterheber vorn und hinten elektrisch	—	■	■
Panorama-Glasschiebedach, elektrisch, mit Sonnenblende	—	—	■
Adaptiver Tempomat (ACC) mit Berücksichtigung erkannter Geschwindigkeitsbegrenzungen	■	■	■
Innenspiegel automatisch abblendend	—	■	■
Polsterung SUZUKI-TEX Mikrofaserstoff	—	—	■
Sitzheizung vorn (2-stufig)	—	■	■
Fahrsitz höhenverstellbar	■	■	■
Rücksitzlehne im Verhältnis 60:40 separat umklappbar	■	■	■
Lederlenkrad höhen- und längsverstellbar	—	■	■
Lenkrad höhen- und längsverstellbar	■	—	—
Innenraumdekorelement (für Armaturenbrett) silberfarben	■	■	■
Silberne Applikationen in den Türen	—	■	■
Mittelkonsole mit Ablagefach und Getränkehalter	■	■	■
Mittelarmlehne mit Ablagefach vorn	—	■	■
Seitenfächer vorn und hinten	■	■	■
Doppelter Kofferraumboden	—	■	■
Sonnenblenden vorn mit Schminkspiegel, beleuchtet	■	■	■
Farbiges Multifunktionsdisplay	■	■	■
12-V-Anschluss im Kofferraum	—	■	■

Audio und Kommunikation

Audio-System (inkl. DAB+) mit Smartphone-Anbindung inkl. Navi, Bluetooth®-Freisprecheinrichtung und Lenkradbedienung ¹	■	■	■
9"-Display mit HD-Auflösung	■	■	■
6 Lautsprecher	—	—	■
4 Lautsprecher	■	■	—
USB-Anschluss	■	■	■
SUZUKI CONNECT ²	■	■	■

¹Bluetooth® ist eine eingetragene Marke der Bluetooth SIG, Inc. Bitte beachten Sie, dass nicht alle Smartphones/Tablets mit Apple CarPlay (Apple CarPlay ist eine eingetragene Marke von Apple Inc.) oder Android Auto (Android Auto ist eine eingetragene Marke von Google Inc.) kompatibel sind. Bitte prüfen Sie, ob Ihr Endgerät mit Apple CarPlay oder Android Auto kompatibel ist. Die Nutzung von Apple CarPlay-Apps oder Android Auto Apps erfolgt ausschließlich über Ihr Mobiltelefon. Bitte beachten Sie Ihre vertraglichen Bedingungen in Bezug auf die Daten- und Internetverbindung. ²Die Nutzung der Suzuki Connect App ist in den ersten 36 Monaten ab Garantiestart kostenlos. Danach wird die App kostenpflichtig, sofern der Nutzer einer weiteren Nutzung ausdrücklich zustimmt. Die Nutzung von Suzuki Connect erfordert die Anlage eines Benutzerkontos. Weitere Informationen erhalten Sie unter <https://auto.suzuki.de/service/suzuki-connect>.

Ausstattungslinien

	Club	Comfort	Comfort+
Außenausstattung			
Zentralverriegelung mit Funkfernbedienung	■	■	■
Keyless Start (schlüsselloses Einsteigen und Starten mit Starterknopf)	■	■	■
Start-Stopp-System	■	■	■
Außenspiegel elektrisch verstell- und anklappbar, beheizbar, mit integrierten Seitenblinkern	—	—	■
Außenspiegel beheizbar	■	■	—
Außenspiegel elektrisch verstellbar	■	■	—
LED-Scheinwerfer (horizontales Design)	■	■	■
Lichtsensor	■	■	■
Fernlichtassistent	■	■	■
Manuelle Leuchtweitenregulierung	■	■	■
Scheiben rundum getönt	■	■	■
Privacy Glass (Heckscheibe und hintere Seitenscheiben abgedunkelt)	—	■	■
Regensensor	■	■	■
Außenspiegel in Wagen- bzw. Dachfarbe	—	■	■
Außenspiegel in Wagenfarbe	■	—	—
Dachkantenspoiler	■	■	■
17"-Alufelgen, poliert (Bereifung 215/55 R17)	—	—	■
17"-Alufelgen (Bereifung 215/55 R17)	■	■	—

■ enthalten □ optional — nicht verfügbar



Vitara

Ausstattungslinien

	Club	Comfort	Comfort+
Sicherheitsausstattung			
Dual-Sensor gestützte aktive Bremsunterstützung (DSBS) mit Frontalaufprall- u. Querverkehrserkennung ¹	■	■	■
Müdigkeitserkennung ²	■	■	■
Spurhaltewarnsystem mit Lenkeingriff und Spurhaltefunktion ²	■	■	■
Verkehrszeichenerkennung mit optischer u. akustischer Warnung bei Überschreitung der Geschwindigkeit ³	■	■	■
Toter Winkel-Warnsystem ⁴	—	■	■
Ausparkassistent (RCTA - Warnung beim rückwärtigen Ausparken vor querendem Verkehr hinter dem Fahrzeug) ⁴	—	■	■
Alarmanlage	■	■	■
Berganfahrhilfe	■	■	■
Bergabfahrhilfe	—	■ ⁵	■ ⁵
Rückfahrkamera	■	■	■
Einparkhilfe hinten	■	■	—
Einparkhilfe vorn und hinten mit akustischer und optischer Anzeige	—	—	■
eCall (automatischer Notruf)	■	■	■
Unfalldatenspeicher	■	■	■
Airbags vorn für Fahrer und Beifahrer	■	■	■
Beifahrerairbag vorn abschaltbar	■	■	■
Seitenairbags vorn	■	■	■
Vorhangairbags vorn und hinten	■	■	■
Gurtstraffer und Gurtkraftbegrenzer vorn	■	■	■
Reifendruck-Kontrollanzeige	■	■	■
Sicherheitsgurte vorn höhenverstellbar	■	■	■
ISOFIX-Kindersitzbefestigungen auf den beiden äußeren Fondsitzen	■	■	■
Reifenreparaturkit	■	■	■

■ enthalten □ optional — nicht verfügbar



Vitara

Preise

	Club	Comfort	Comfort+
Sonderausstattung	Preis¹	Preis¹	Preis¹
Metallic-Lackierung	690,- EUR	690,- EUR	690,- EUR
Zweifarbigen-Lackierung zzgl. Metallic-Lackierung	—	400,- EUR	400,- EUR
Modell	Preis¹	Preis¹	Preis¹
Vitara 1.4 BOOSTERJET HYBRID	27.750,- EUR	29.050,- EUR	31.250,- EUR
Vitara 1.4 BOOSTERJET HYBRID ALLGRIP	—	31.600,- EUR	33.800,- EUR
Vitara 1.4 BOOSTERJET HYBRID AT	—	31.550,- EUR	33.750,- EUR
Vitara 1.4 BOOSTERJET HYBRID ALLGRIP AT	—	34.100,- EUR	36.300,- EUR

■ enthalten □ optional — nicht verfügbar

Maße des Suzuki Vitara

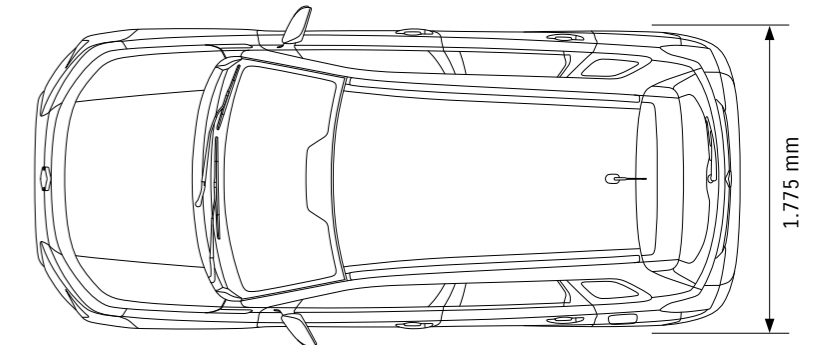
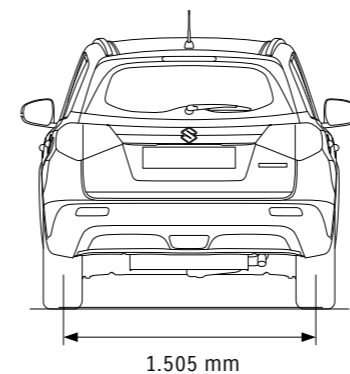
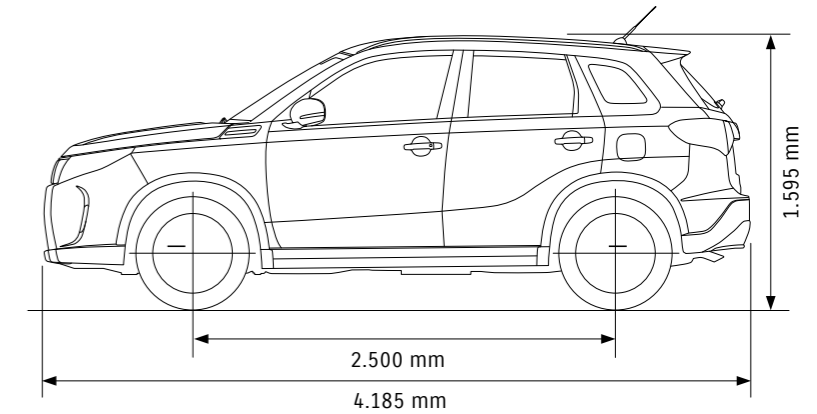
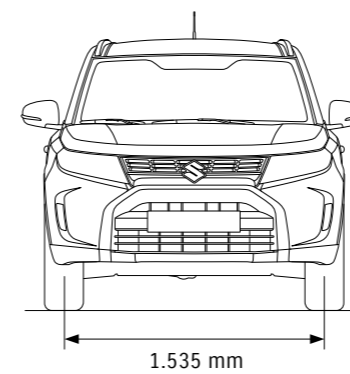

¹Bitte beachten Sie, dass die volle Funktionsfähigkeit des Dual-Sensor gestützten aktiven Bremssystems nicht immer gewährleistet werden kann. Das System kann Auffahrunfälle verhindern bzw. die Stärke des Aufpralls erheblich minimieren, abhängig von den erkannten Gegenständen, Wetter- und Straßenverhältnissen. Der Fahrer muss deshalb stets aufmerksam sein und selbst eingreifen. ²Bitte beachten Sie, dass die volle Funktionsfähigkeit des Spurhaltewarnsystems und der Müdigkeitserkennung nicht immer gewährleistet werden kann. Der Fahrer ist für die ordnungsgemäße und sichere Führung des Fahrzeugs im Straßenverkehr verantwortlich. ³Erkennung von Geschwindigkeitsbegrenzungen, Überholverböten und ihre Aufhebung. Zusatzhinweisschilder (z. B. bei Nässe) werden inhaltlich nicht erkannt. Es wird lediglich das Vorhandensein eines Zusatzschildes symbolisch angezeigt. Die Anzeige erfolgt im Multifunktionsdisplay. Die Funktion ist bei schlechter Verkehrsschildqualität, schlechten Sicht- und Witterungsverhältnissen eingeschränkt. ⁴Bitte beachten Sie, dass die volle Funktionsfähigkeit des toten Winkel-Warnsystems und des Ausparkassistenten nicht immer gewährleistet werden kann. Der Fahrer ist für die ordnungsgemäße Führung des Fahrzeugs im Straßenverkehr verantwortlich. ⁵Nur in Verbindung mit ALLGRIP SELECT Allradantrieb.

¹UVP der Suzuki Deutschland GmbH zzgl. Überführungs- und Zulassungskosten.

Suzuki 3-Jahres-Garantie

Beim Kauf eines Neuwagens geben wir Ihnen 3 Jahre Garantie bis zu einer Laufleistung von 100.000 km nach den Suzuki Garantiebestimmungen.



Suzuki Mobilitätsservice

Sollten Sie innerhalb dieses Garantiezeitraums einmal nicht weiterkommen, hilft Ihnen unser Mobilitätsservice in Deutschland und im europäischen Ausland rund um die Uhr weiter. Und das sowohl bei einer Panne als auch bei einem Unfall.



Suzuki Neuwagen-Anschlussgarantie/-versicherung

Ein Muss für alle, die nicht nach 3 Jahren oder dem Erreichen der Kilometergrenze auf die von Suzuki gebotene Sicherheit verzichten wollen. Erwerben Sie deshalb noch während der ersten 3 Jahre Ihre Neuwagen-Anschlussgarantie/-versicherung! Diese gilt für weitere 2 bzw. 3 Jahre bis zu einer Laufleistung von 150.000 km. Gerne informiert Sie Ihr teilnehmender Suzuki Partner über Leistungen und Konditionen der Neuwagen-Anschlussgarantie/-versicherung.



Suzuki 12-Jahres-Garantie gegen Durchrostung

Auf den ersten Blick „nur“ eine Garantie, auf den zweiten der Vertrauensbeweis schlechthin für die Qualität und Zuverlässigkeit unserer Autos.



Suzuki Treuebonus

Bis zum 15. Jahr sicher unterwegs: Bei jährlicher Wartung bei Ihrem Suzuki Partner über die Herstellergarantie hinaus schenken wir Ihnen mit unserem Treuebonus jeweils bis zu 12 Monate unseres Mobilitätsservice, den Sie schon während des Garantiezeitraums genossen haben. Das heißt: Sollten Sie auch nach den ersten 3 Jahren aufgrund einer Panne oder eines Unfalls nicht weiterkommen, helfen wir Ihnen sofort und sind rund um die Uhr für Sie da. Nähere Informationen zum Suzuki Treuebonus erhalten Sie bei Ihrem teilnehmenden Suzuki Partner.



Kaufen leicht gemacht

Suzuki bietet Ihnen attraktive Finanzierungs- und Leasingmöglichkeiten, optimal an Ihre persönlichen Bedürfnisse angepasste Lösungen und hervorragende Konditionen! Sprechen Sie Ihren Suzuki Partner an, er informiert Sie gerne über die aktuellen Angebote.



Vorteilhaft versichert

Für besonders vorteilhafte Versicherungspakete fragen Sie einfach Ihren teilnehmenden Suzuki Partner.

101125-001, Stand: April 2026